

# TANQUE FERMENTADOR PARA BRANCOS

## CARACTERÍSTICAS

- Totalmente construído em aço inox AISI 304;
- Capacidade útil de 1000, 1500 ou 2.000 litros;
- Acabamento polido alto brilho/escovado/2B;
- Soldas passivadas e removidas;
- Refrigeração através de cintas expandidas distribuídas no corpo;
- Válvula vácuo/pressão;
- Sprayball para C.I.P. removível através de Top Plate;
- Válvula saca amostra no corpo do tanque;
- Válvula pescador no corpo do tanque;
- Válvulas esfera sanitárias para entrada/saída de produto;
- Porta inferior de acesso;
- Sensor de temperatura tipo PT-100;
- Controlador de temperatura;
- Válvula solenóide on-off;
- Pés de sustentação em tubos de aço inox intertravados em três pontos, com regulagem de altura;
- Conexões sanitárias TC CLAMP / SMS / DIN / RJT / PADOVAN.

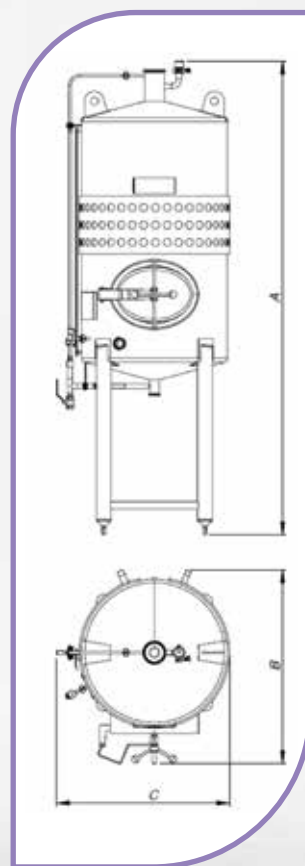

Volume útil	A	B	C
500L	2445 mm	1000 mm	895 mm
1.000L	2525 mm	1300 mm	1195 mm
1.500L	2605 mm	1500 mm	1395 mm